

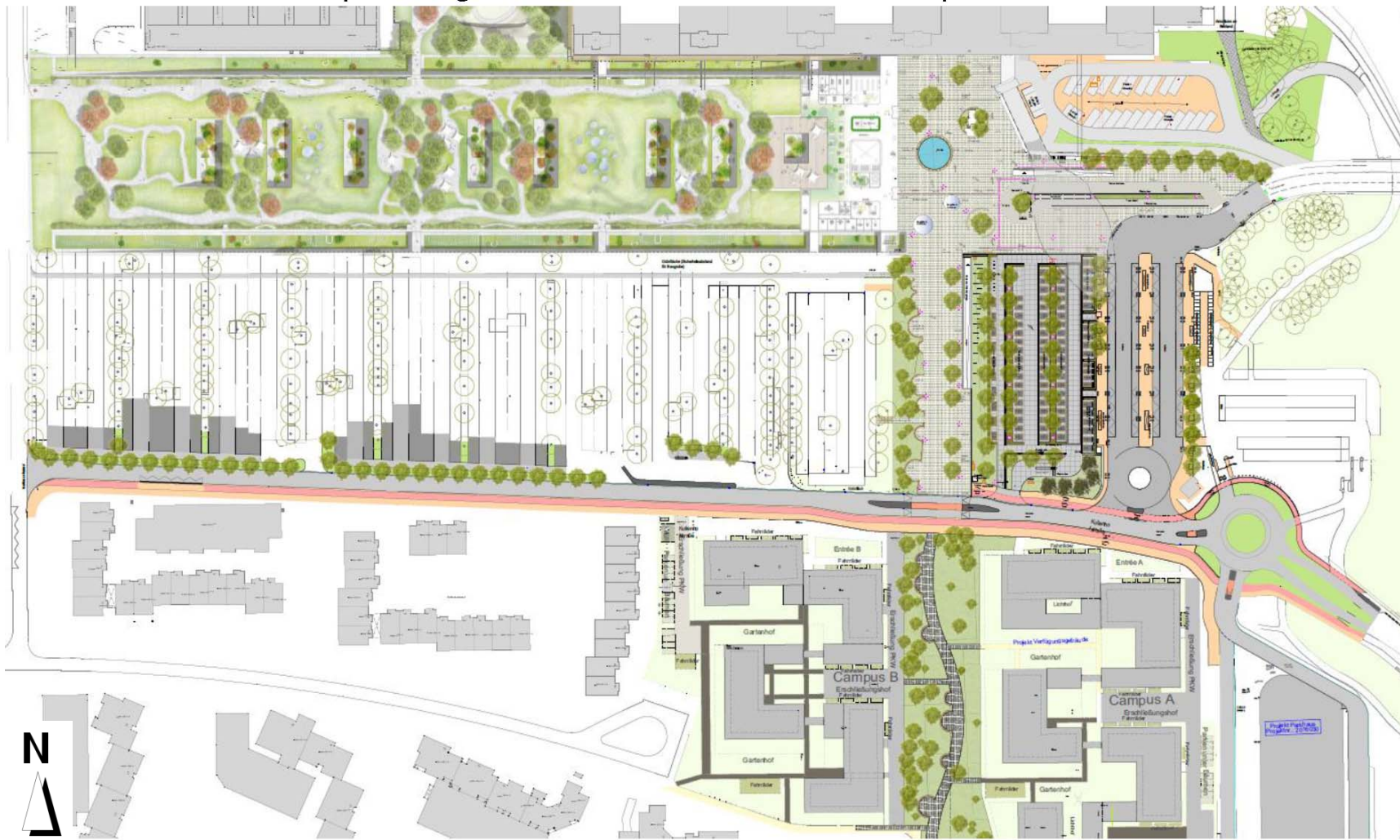

## **Bürgerinformation zur Umgestaltung Kullenhofstraße Bauablauf**

09.07.2018

# Übersicht – Gesamtplanung



## Bestand

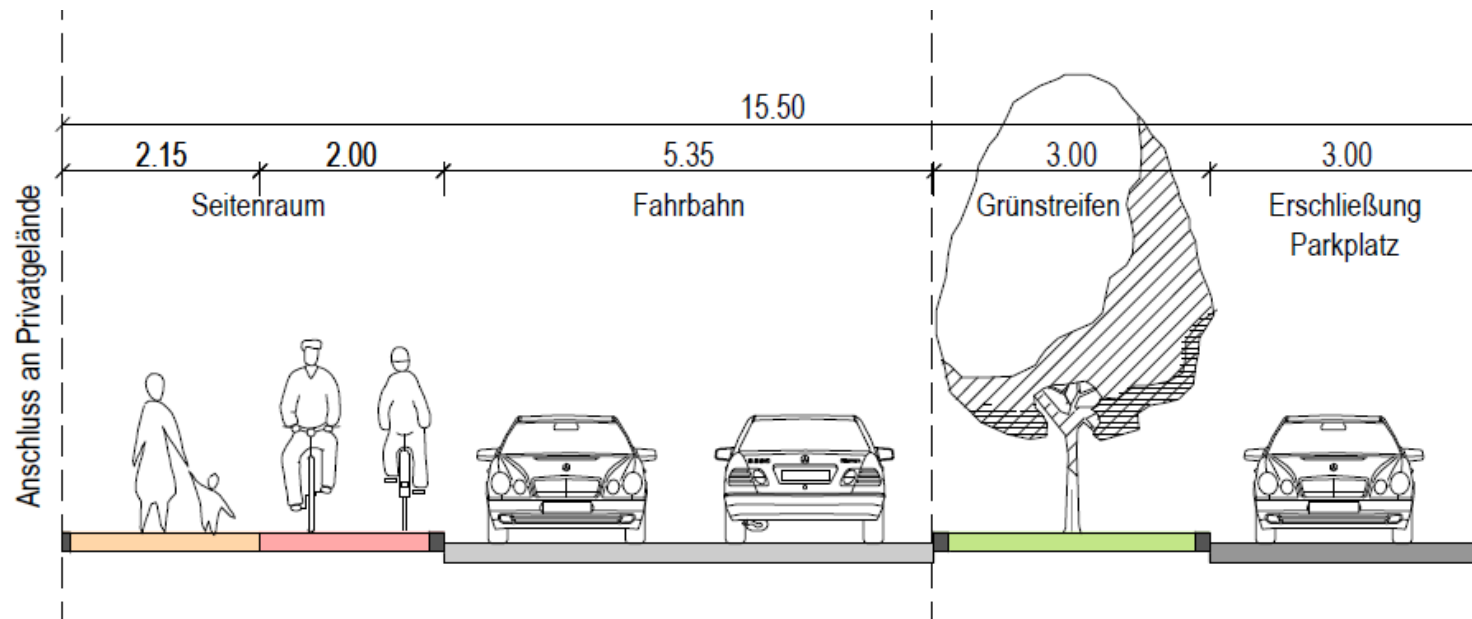

# Planung

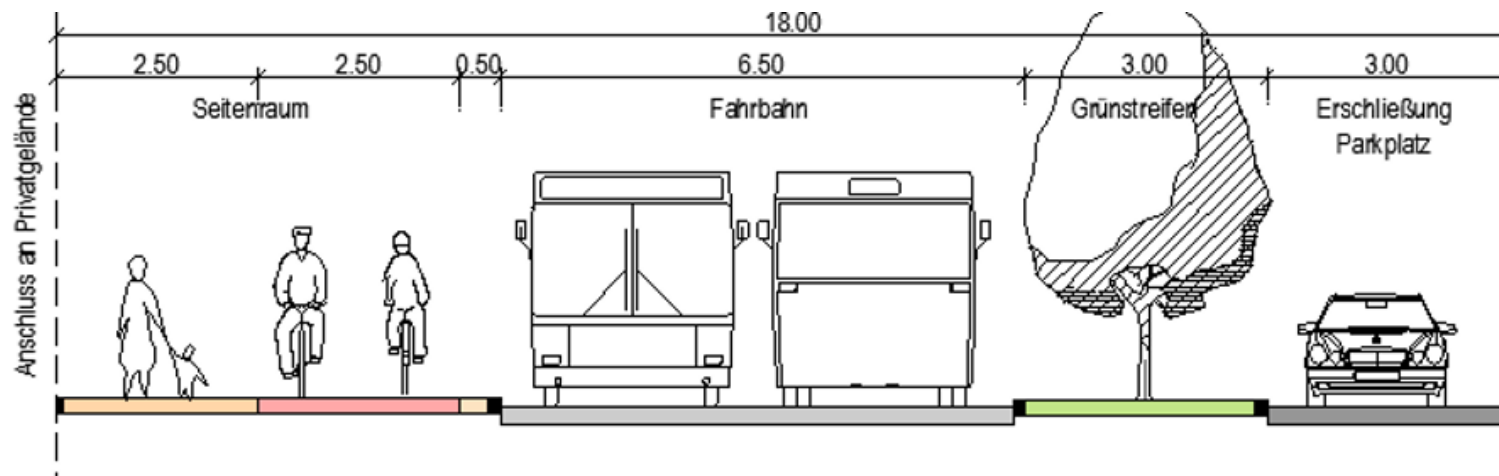

## Übersicht – Ausführungsplanung Steinbergweg bis Ausfahrt P 2

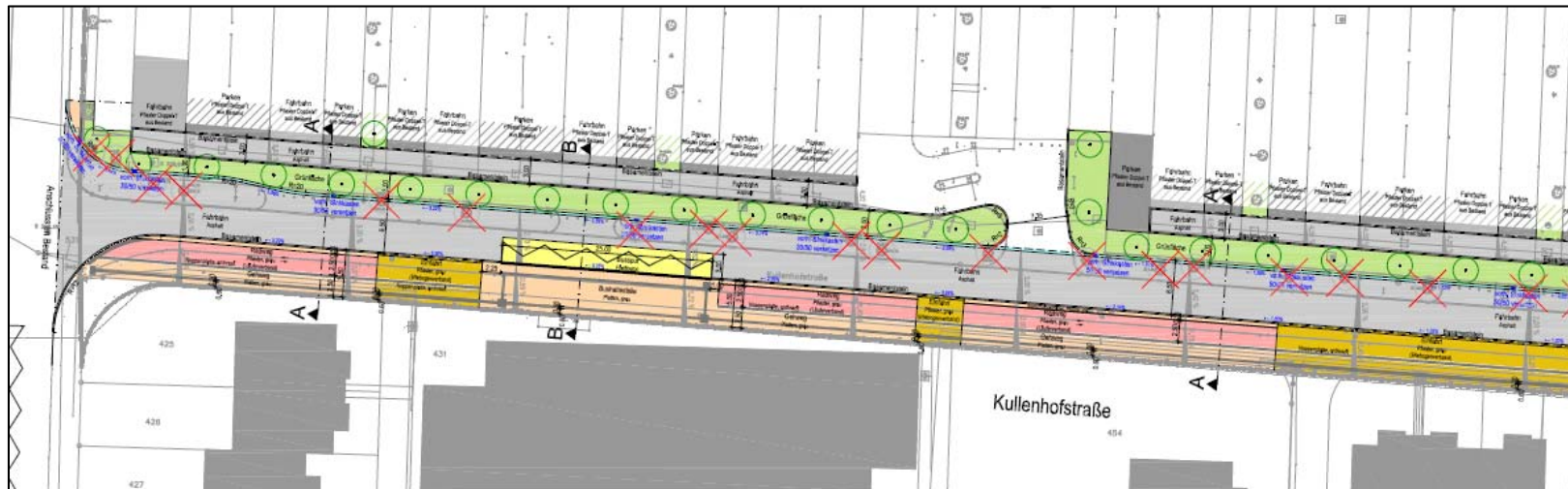

# Übersicht – Ausführungsplanung Ausfahrt P 2 bis Fußgängerquerung

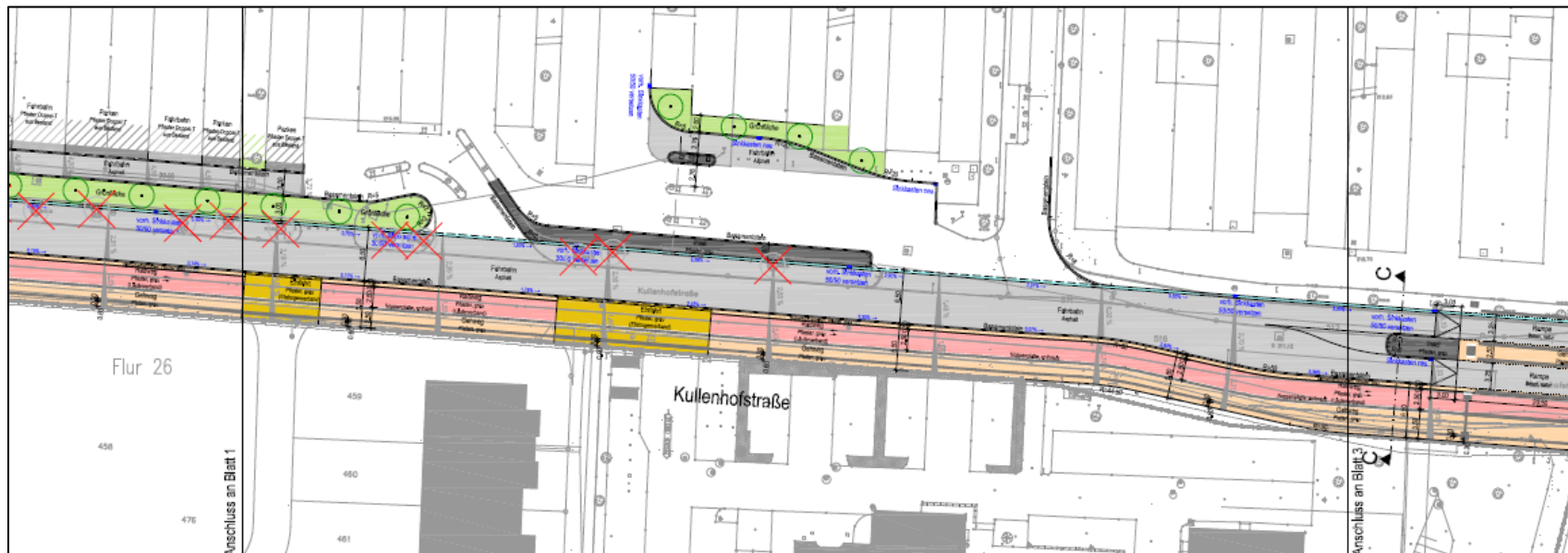

## Übersicht Bauablauf Kullenhofstraße

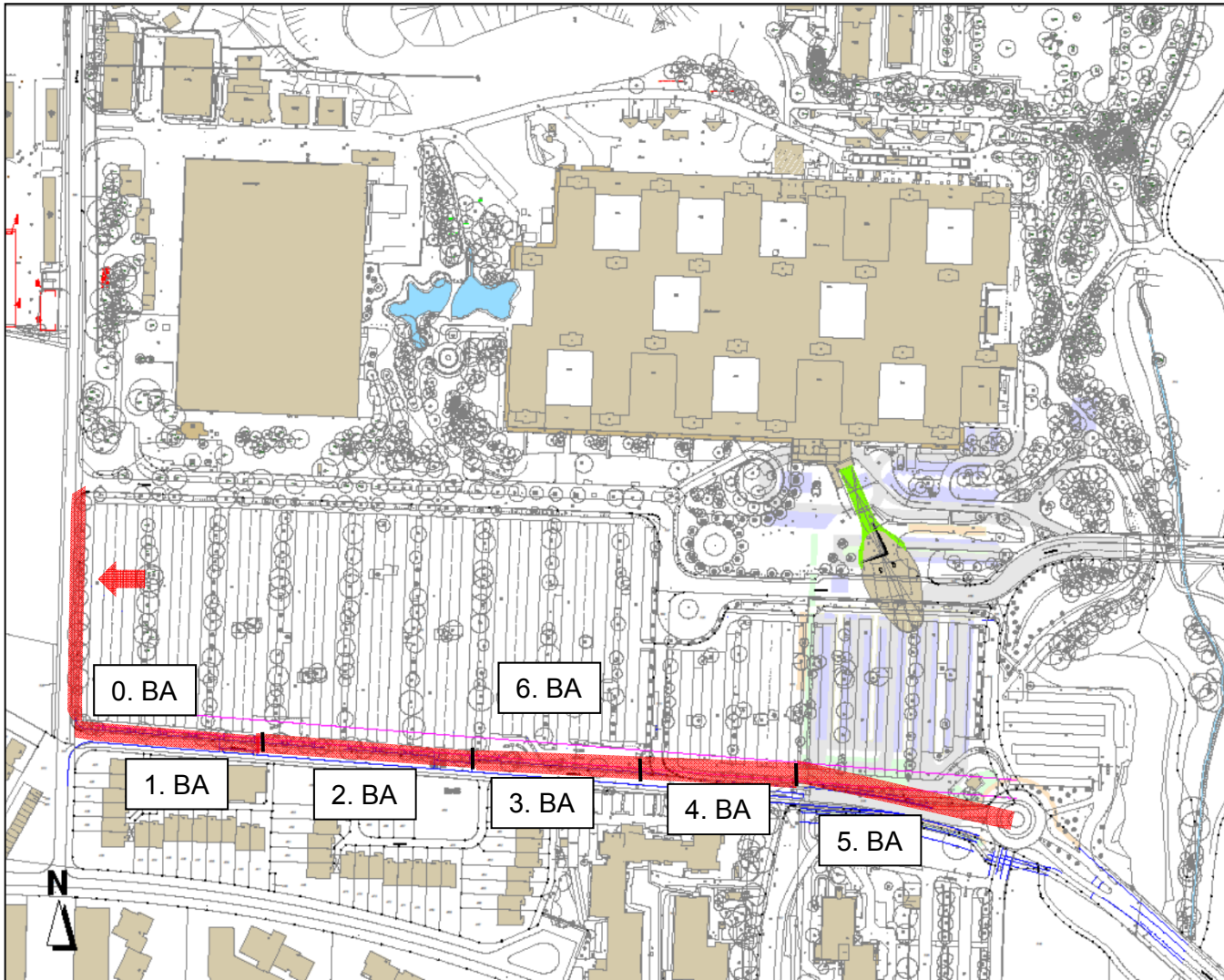

## Übersicht Bauablauf, 0. Bauabschnitt (Ende August 2018, ca. 2 Wochen)

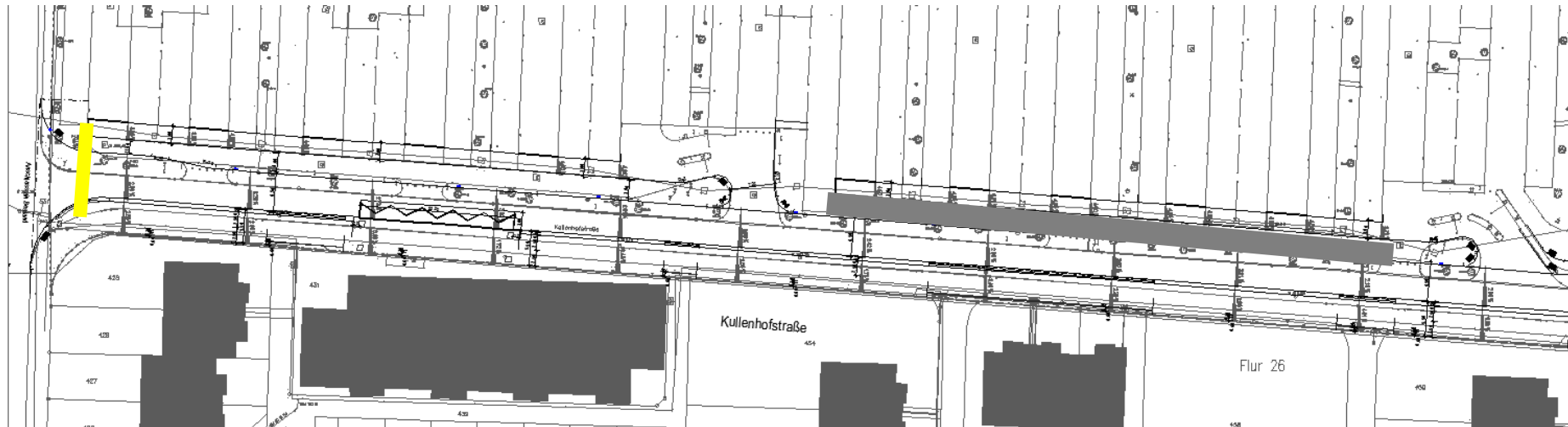

1. Verlegung der Gasleitung 0. BA
2. Durchfahrtssperre der Kullenhofstraße im westlichen Bereich



## Übersicht Bauablauf, 1. Bauabschnitt (im September, ca. 3 Wochen)

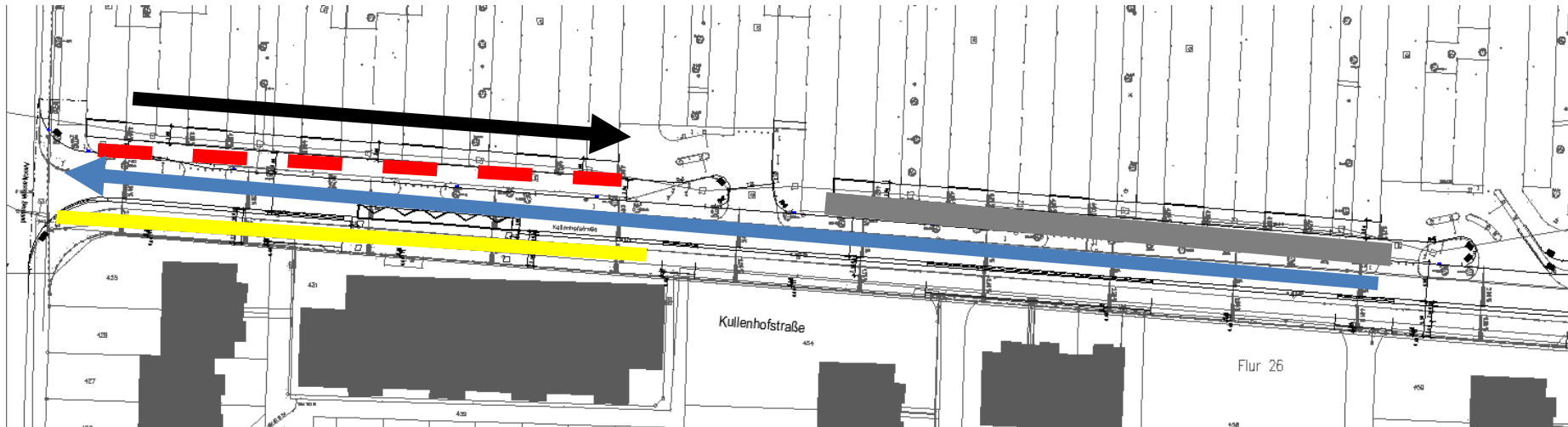

1. Verlegung der Gasleitung 1. BA
2. Einbahnverkehr im 1. und 2. BA
3. Fußgängerführung über bestehende Erschließung P 2
4. Verkehr P 2 über provisorische APAG-Umleitungstrasse
5. Unterbau und Befestigung im Bereich Bestandsgrünstreifen 2. BA herstellen

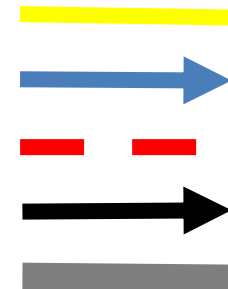

## Übersicht Bauablauf, 2. Bauabschnitt (ab Oktober, ca. 5 Wochen)



1. Verlegung der Gasleitung 2. BA
2. Gehwegverbreiterung nachlaufend im 1. BA
3. Einbahnverkehr im 1., 2. und 3. BA
4. Fußgängerführung über hergestellte Befestigung im Bereich Bestandsgrünfläche
4. Verkehr P 2 über Erschließung Bestand
5. Unterbau und Befestigung im Bereich Bestandsgrünstreifen 3. BA herstellen

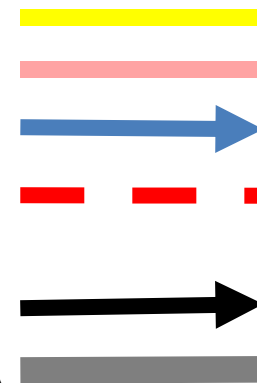

## Übersicht Bauablauf, 3. Bauabschnitt (ab Ende Oktober, ca. 8 Wochen)

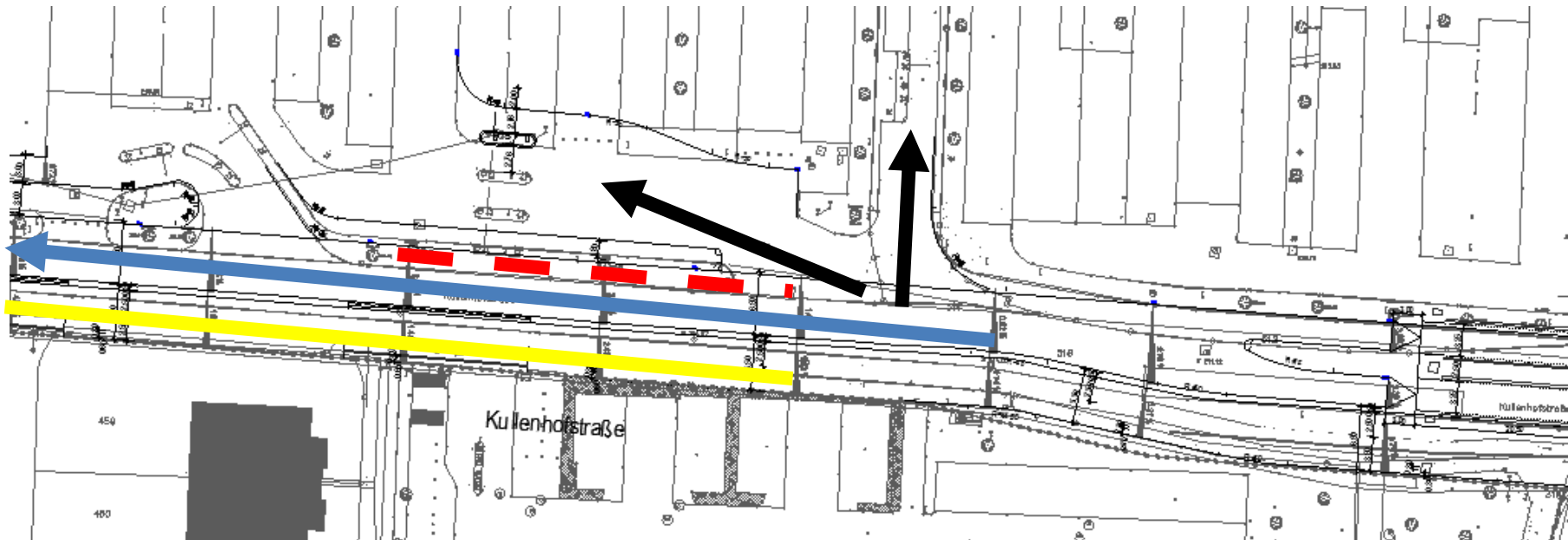

1. Verlegung der Gasleitung 3. BA
2. Einbahnverkehr im 1. bis 3. BA
3. Gehwegverbreiterung nachlaufend im 2. BA
4. Fußgängerführung über hergestellte Befestigung im Bereich Bestandsgrünfläche
4. Verkehr P 2 über Erschließung Bestand
5. Unterbau und Befestigung im Bereich Bestandsgrünstreifen 1. BA herstellen

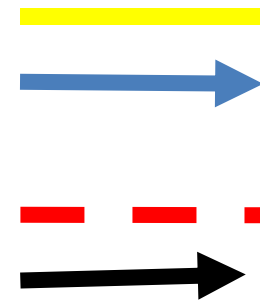

## Übersicht Bauablauf, 4. Bauabschnitt (ab Mitte November, ca. 4 Wochen)

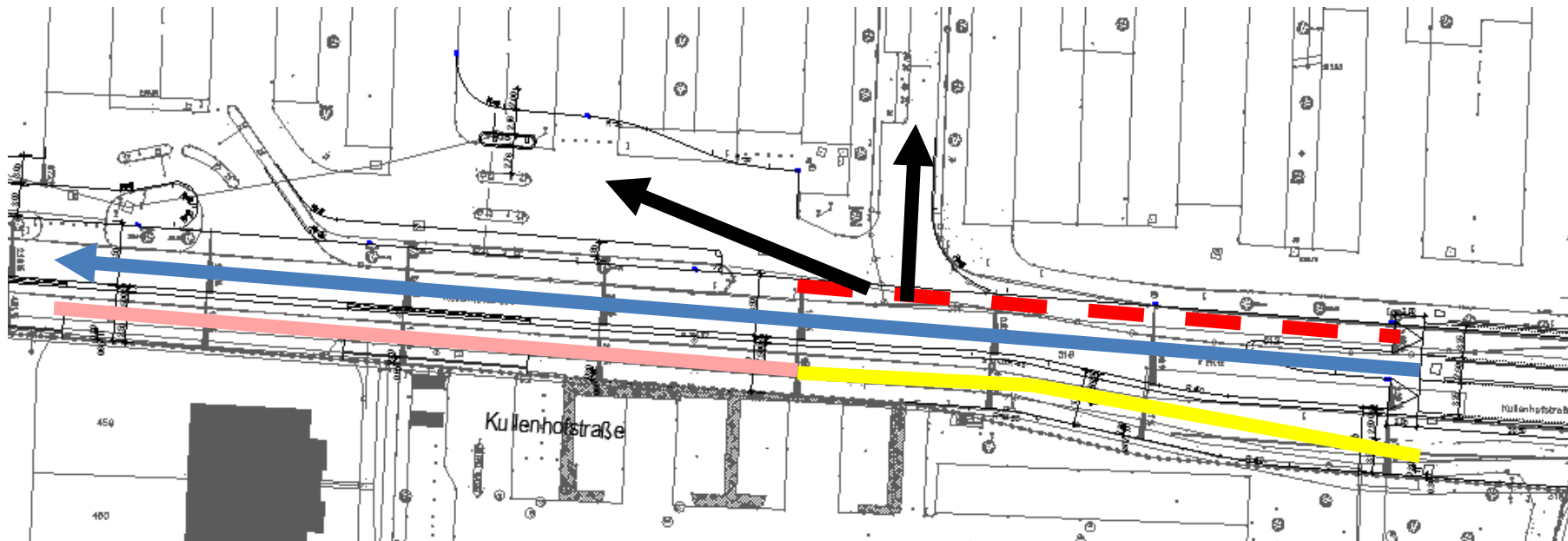

1. Verlegung der Gasleitung 4. BA
2. Einbahnverkehr im 1. bis 4. BA
3. Gehwegverbreiterung nachlaufend im 3. BA
4. Fußgängerführung über hergestellte Befestigung im Bereich Bestandsgrünfläche
4. Verkehr P 2 über Erschließung Bestand

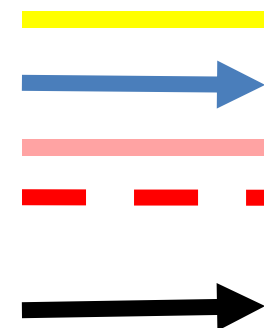

## Übersicht Bauablauf, 5. Bauabschnitt

1. Fertigstellung Gasleitung
2. Gehwegverbreiterung nachlaufend im 4. und 5. BA
3. Nach Fertigstellung Gehweg Führung der Fußgänger in verbreitertem Seitenraum
4. Verkehr auf der Kullenhofstraße nach Fertigstellung Gehweg im Zweibahnverkehr
5. Verkehr P 2 über Bestandserschließung

## Übersicht Bauablauf, 6. Bauabschnitt

1. Herstellung Medientrasse parallel zur Kullenhofstraße
2. Herstellung neue Erschließung P2
3. Herstellung geplante Grünfläche
4. Endausbau Kullenhofstraße

## Zeitlicher Ablauf

### geplanter Baubeginn

- August 2018

### Bauzeit Gasleitung

- 15 Wochen

### Inbetriebnahme Gasversorgung

- Dezember 2018

### Bauzeit Verbreiterung Kullenhofstraße

- 37 Wochen, bis April 2019

### Vegetationsarbeiten

- 30 Wochen, ab Mai 2019

# Planung Baumgrube

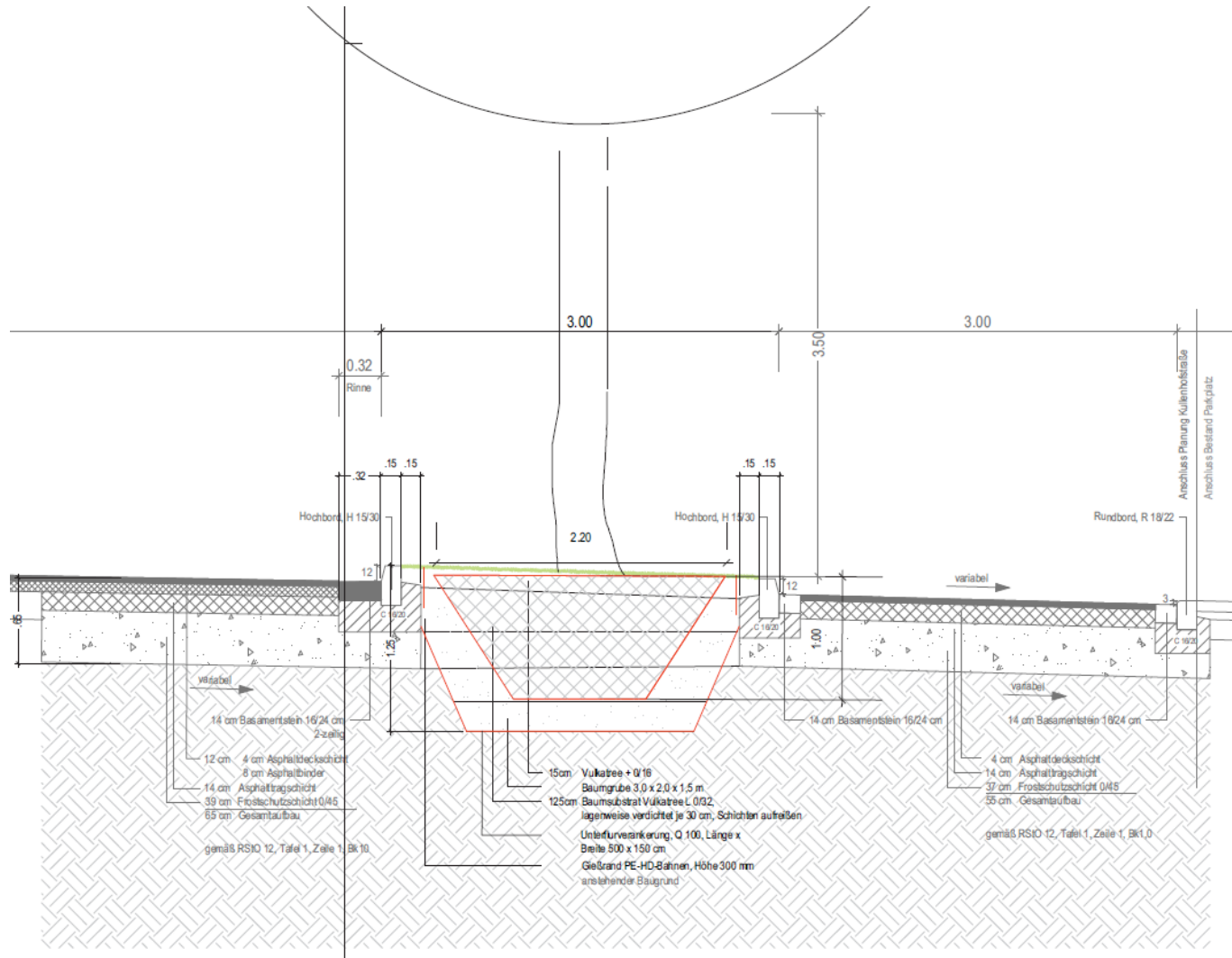



## Planung Baumgrube

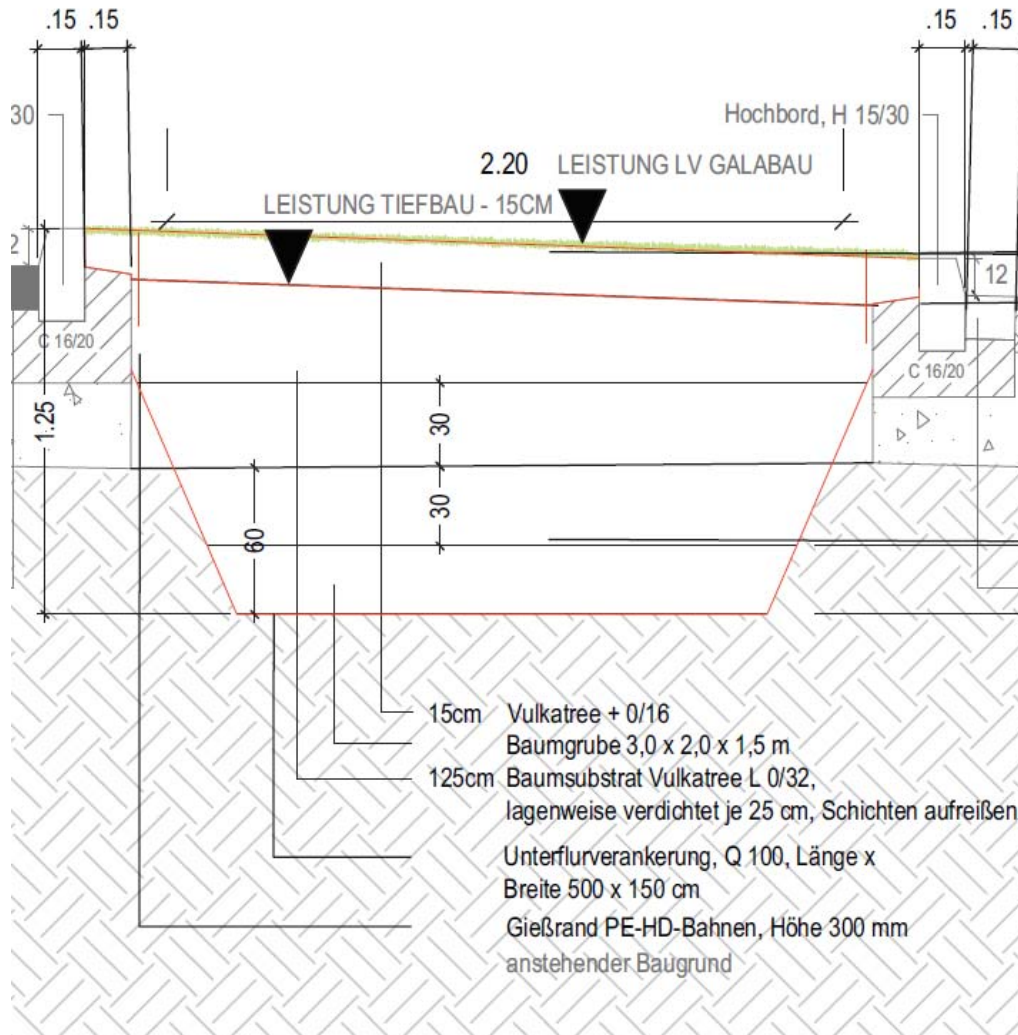

## Baumbeispiel





Vielen Dank für Ihre Aufmerksamkeit!